

Válvula elevación higiénica antimezcla DJ con movimiento vástagos

CARACTERISTICAS

La válvula Antimezcla DJMV, es una válvula completamente sanitaria diseñada con un sistema de doble sello entre el cuerpo superior y el cuerpo del medio que le da la posibilidad de trabajar con dos fluidos diferentes al mismo tiempo. Esto le otorga al proceso la flexibilidad necesaria para realizar operaciones en simultáneo sin riesgo de mezcla.

El sistema antimezcla se encuentra entre el cuerpo superior y el cuerpo del medio. El lavado del espacio que queda comprendido entre los sellos de cierre se realiza con el CIP que circula en el lavado dentro de la cañería.

Entre el cuerpo del medio y el cuerpo inferior existe un cierre de un solo sello. Posee un pulido interior con una rugosidad Ra menor a 0,8µm.

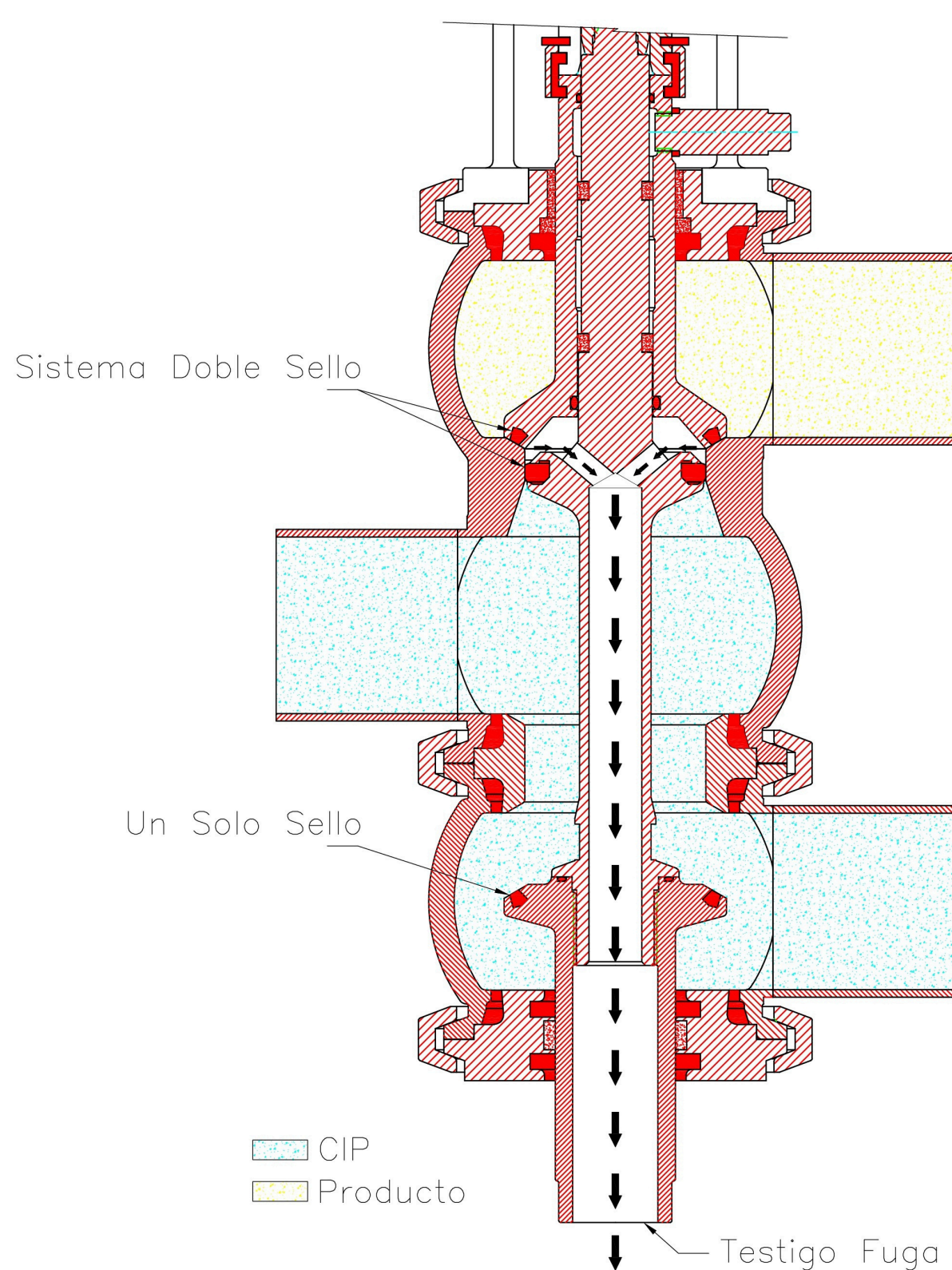

Ante una eventualidad en uno de los sellos, la válvula posee un testigo de fuga que advierte la anomalía antes de que se produzca una mezcla de productos.



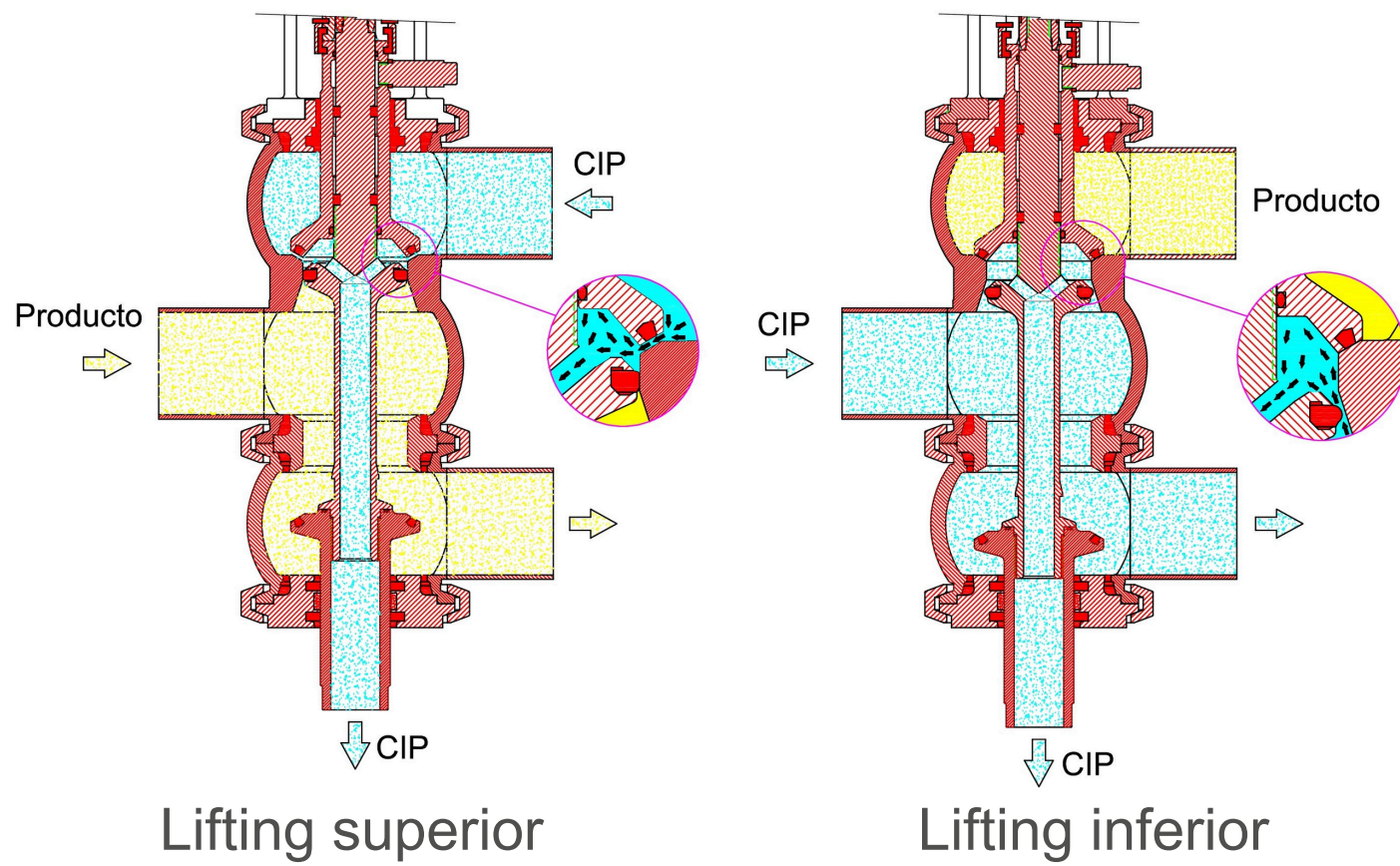

Cuando se hace el CIP, estando la válvula en reposo, se hace la limpieza de la cámara del sistema doble sello.

Lifting superior: mientras se lava el cuerpo superior, el vástago se desplaza unos milímetros por unos segundos y el CIP que se utiliza para limpiar la cañería limpia también el espacio entre los dos sellos.

Lifting inferior: mientras se lava el cuerpo inferior, el vástago se desplaza unos milímetros por unos segundos y el CIP que se utiliza para limpiar la cañería limpia también el espacio entre los dos sellos.

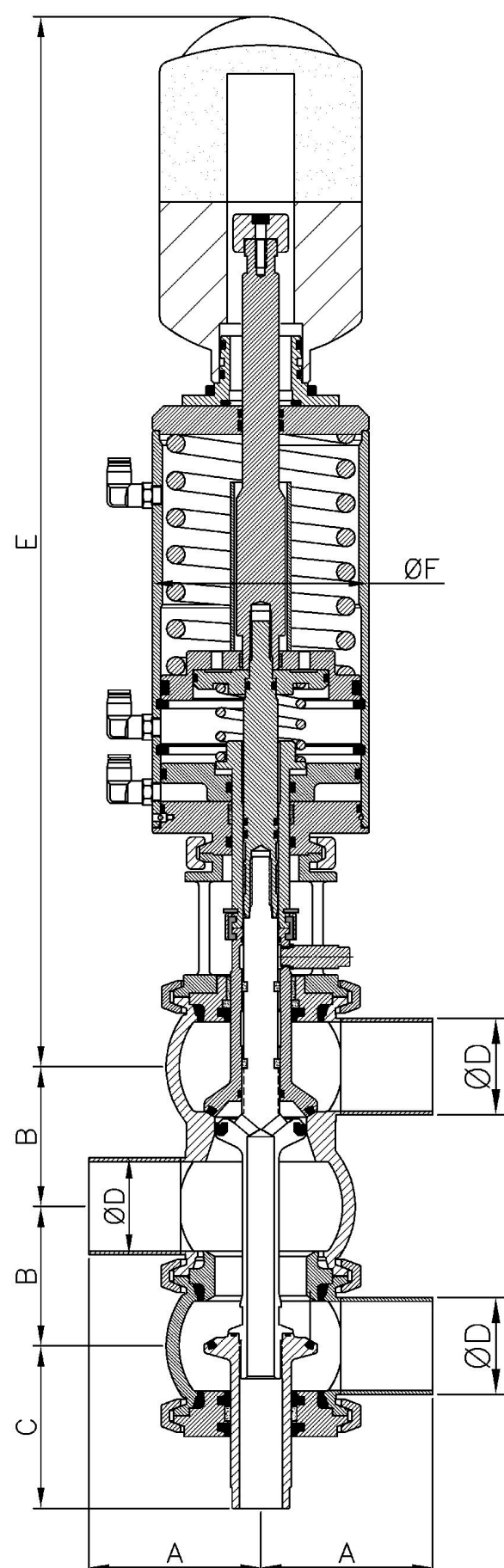

DIMENSIONES GENERALES (mm)						
DN	A	B	C	ØD	E	ØF
1 1/2"	90	61	76	38,1	545	114
2"	90	73	85	50,8	550	114
2 1/2"	125	86	100	63,5	582	141
3"	125	98	107	76,2	582	141
4"	161	125	130	101,6	560	168



CONFIGURACIÓN CUERPO VÁLVULAS

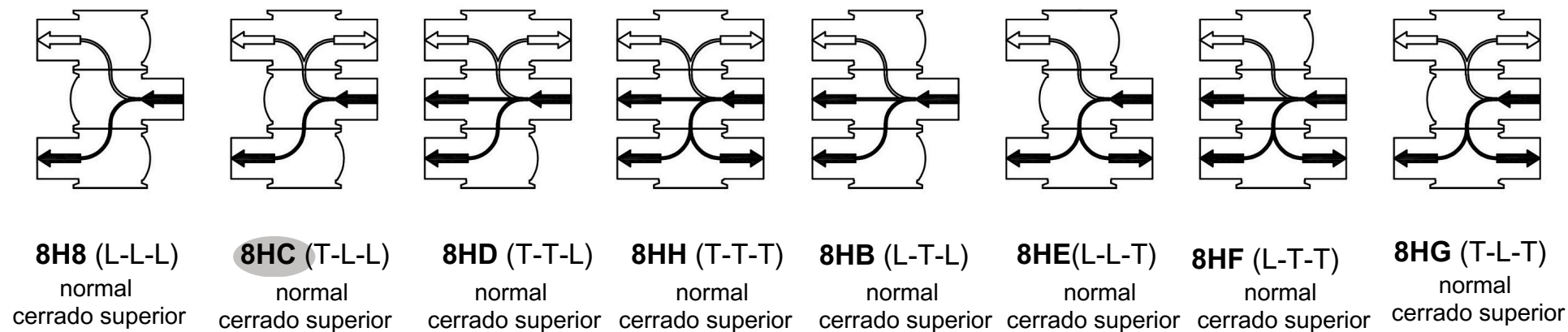

ACTUADOR NEUMATICO

801 ACTUADOR NEUMATICO CON RESORTE VERSION 3

838 ACTUADOR NEUMATICO CON RESORTE VERSION 3 CON BASE PARA CABEZA DE CONTROL 8681 (con KIT de montaje pero SIN la cabeza de control)

832 ACTUADOR CON RESORTE VERSION 3 CON CABEZA DE CONTROL 3E.3S.TIPO 8681 24Vdc

837 ACTUADOR CON RESORTE VERSION 3 CON CABEZA DE CONTROL 3E.3S.TIPO 8681 BUS ASI

843 ACTUADOR CON RESORTE VERSION 3 CON CABEZA DE CONTROL 3E.3S.TIPO 8681 DEVICE NET

TAMAÑO DE LA VALVULA

008 25,4

010 38,1

011 50,8

012 63,5

013 76,2

015 101,6

Consultar válvulas con medidas combinadas (Ej. Cuerpo Sup. Ø76,2 / Cuerpo Medio Ø76,2mm / Cuerpo Inf. Ø50,8mm)

CLASES DE ELASTOMEROS

15E 316L EPDM

15V 316L FKM

15U 316 FFKM

15A 316L NBR

(Otras Calidades consultar)

ORIENTACION DE LAS BOCAS

000000 ORIENTABLE 360° (con abrazadera en el medio de los tres cuerpos)

00000B LOS DOS PRIMEROS CUERPOS FABRICADOS EN UNA SOLA PIEZA SIN ABRAZADERA INTERMEDIA CON LAS BOCAS A 90° ENTRE SI. CUERPO INFERIOR ORIENTABLE 360°

00000C LOS DOS PRIMEROS CUERPOS FABRICADOS EN UNA SOLA PIEZA SIN ABRAZADERA INTERMEDIA CON LAS BOCAS A 180° ENTRE SI. CUERPO INFERIOR ORIENTABLE 360°

00000D LOS DOS PRIMEROS CUERPOS FABRICADOS EN UNA SOLA PIEZA SIN ABRAZADERA INTERMEDIA CON LAS BOCAS A 270° ENTRE SI. CUERPO INFERIOR ORIENTABLE 360°

8HC 838 011 15E 00000B

VALV. ELEV. HIG. SEGURIDAD ANTI MEZCLA DJMV MOV. VASTAGOS MOD. T-L-L NCS ACT. C/RES. VERSION 3 C/BASE P/CC 8681 50.8 316L EPDM PSCONF. B

Las especificaciones de los productos representados en estas páginas, están sujetas a cambios sin previo aviso

